

МІНІСТЕРСТВО ОСВІТИ І НАУКИ УКРАЇНИ
ДЕРЖАВНИЙ ВИЩИЙ НАВЧАЛЬНИЙ ЗАКЛАД
«Ужгородський національний університет»
ПРИРОДНИЧО-ГУМАНІТАРНИЙ КОЛЕДЖ
ДЕРЖАВНОГО ВИЩОГО НАВЧАЛЬНОГО ЗАКЛАДУ
«Ужгородський національний університет»

ЗАТВЕРДЖЕНО

Вченою радою ДВНЗ

«Ужгородський національний
університет»,

протокол № 10 від 29.08 2016 р.

Голова Вченої ради, ректор

В.І. Смоланка



ОСВІТНЬО-ПРОФЕСІЙНА ПРОГРАМА
«Туристичне обслуговування»

ГАЛУЗЬ ЗНАНЬ	24 Сфера обслуговування
СПЕЦІАЛЬНІСТЬ	242 Туризм
ОСВІТНЬО-	
КВАЛІФІКАЦІЙНИЙ РІВЕНЬ	молодший спеціаліст
КВАЛІФІКАЦІЯ	фахівець з туристичного обслуговування

ПЕРЕДМОВА

Освітньо-професійна програма "Туристичне обслуговування" спеціальності 242 "Туризм" підготовки здобувачів вищої освіти освітньо-кваліфікаційного рівня молодший спеціаліст, розроблена згідно з вимогами Закону України "Про вищу освіту". Програма відповідає 5 рівню за Національною рамкою кваліфікацій.

Розробники програми :

Роман Я.Ю., спеціаліст вищої категорії, викладач фахових дисциплін, голова випускової циклової комісії Природничо-гуманітарного коледжу ДВНЗ «Ужгородський національний університет» – голова проектної групи;

Собов Ж.В., спеціаліст I категорії, викладач фахових дисциплін Природничо-гуманітарного коледжу ДВНЗ «Ужгородський національний університет» – член проектної групи;

Шпілька О.В., методист навчального відділу, спеціаліст II категорії, викладач фахових дисциплін Природничо-гуманітарного коледжу ДВНЗ «Ужгородський національний університет» – член проектної групи.

Схвалена педагогічною радою Природничо-гуманітарного коледжу ДВНЗ "Ужгородський національний університет", протокол № 5 від 26.08.2016 р.

**1.Профіль освітньої програми зі спеціальності
242 «Туризм»**

Загальна інформація	
<i>Повна назва вищого навчального закладу та структурного підрозділу</i>	Природничо-гуманітарний коледж Державного вищого навчального закладу «Ужгородський національний університет»
<i>Ступінь вищої освіти та назва кваліфікації мовою оригіналу</i>	Освітньо-кваліфікаційний рівень – молодший спеціаліст; Кваліфікація - фахівець з туристичного обслуговування
<i>Офіційна назва освітньої програми</i>	Туристичне обслуговування
<i>Тип диплома та обсяг освітньої програми</i>	Диплом молодшого спеціаліста, одиничний, 150 кредитів ЄКТС, термін навчання 2,5 роки (на основі ПЗСО), до 210 кредитів ЄКТС, термін навчання 3,5 роки (на основі БЗСО)
<i>Наявність акредитації</i>	Акредитаційна комісія України; Сертифікат про акредитацію серія НД №0791733 від 25.09.2017 р.
<i>Цикл/рівень</i>	Національна рамка кваліфікацій України – 5 рівень FQ-EHEA – короткий цикл, EQF-LLL – 5 рівень
<i>Передумови</i>	Наявність базової загальної середньої освіти. Умови вступу визначаються «Правилами прийому до Природничо-гуманітарного коледжу ДВНЗ «Ужгородський національний університет»
<i>Мова викладання</i>	Українська мова
<i>Термін дії освітньої програми</i>	
<i>Інтернет-адреса постійного розміщення опису освітньої програми</i>	www.college.uzhnu.edu.ua/normativni-dok/osvitni-programi
Мета освітньої програми	
<i>Мета освітньої програми</i>	Метою освітньо-професійної програми є формування теоретичних знань, практичних умінь і навичок, необхідних для успішного виконання професійних обов'язків з організації обслуговування у сфері туризму і розвитку культурного простору; підготовка фахівців з новими поглядами та способом мислення, лідерськими навичками і готовністю вирішувати професійні питання на національному та міжнародному рівнях; підготовка студентів для подальшого навчання за обраною спеціальністю у вищих навчальних закладах України та Європи.

Характеристика освітньої програми

<p><i>Предметна область (галузь знань, спеціальність, спеціалізація за наявності)</i></p>	<p>Галузь знань: 24 «Сфера обслуговування». Спеціальність: 242 «Туризм».</p> <p>Обслуговуюча туристична діяльність має у пріоритеті формування і популяризацію національного туристичного простору, а також збереження національних та загальнолюдських культурних цінностей і природно-культурних благ задля задоволення культурних потреб людей шляхом здійснення туристичної діяльності.</p> <p>Діяльність у галузі знань «Сфера обслуговування» за спеціальністю «Туризм» відкриває для кваліфікованих фахівців з туристичного обслуговування можливість високопрофесійного розв'язання типових спеціалізованих задач сфери обслуговування у туризмі з перспективою подальшого навчання за обраною спеціальністю. В загальній системі професійної підготовки студент обирає область дослідження відповідно до особистого дослідницького інтересу (екскурсійне обслуговування, анімаційний туризм, менеджмент, готельно-ресторанне обслуговування, тощо).</p> <p>Програма передбачає цикли гуманітарної, соціально-економічної, професійної та практичної підготовки, а також включає дисципліни, що вивчаються за вибором студента.</p> <p>Базові дисципліни: «Туристичне краєзнавство», «Історія туризму», «Географія туризму», «Організація екскурсійного обслуговування», «Технологія і організація туристичного обслуговування» тощо.</p> <p>Програма містить незалежну складову міждисциплінарного навчання і культурологічного практико-орієнтованого підходу, що забезпечують фахівці-практики сфери культури і туризму. Програма розкриває перспективи розвитку професійної підготовки фахівців сфери туризму і культури.</p>
<p><i>Орієнтація освітньої програми</i></p>	<p>Освітньо-професійна, прикладна: базується на загальновідомих положеннях та результатах сучасних наукових міждисциплінарних досліджень та орієнтує на актуальні спеціалізації, в рамках яких можлива подальша професійна та наукова кар'єра.</p> <p>Програма орієнтована на підготовку сучасних фахівців з туристичного обслуговування, ініціативних та здатних до швидкої адаптації в бізнес-середовищі та державних структурах. Враховує сучасні вимоги до вирішення практичних професійних завдань шляхом міждисциплінарної практико-орієнтованої підготовки. Структура програми передбачає оволодіння широким</p>

	спектром спеціалізованих фактологічних і теоретичних знань, а також практичними фаховими вміннями та навичками у сфері туризму.
<i>Основний фокус освітньої програми та спеціальності</i>	Спрямованість програми: академічно–практична підготовка. Загальна освіта за спеціальністю: 242 «Туризм». Спеціальна освіта та професійна підготовка: «Сфера обслуговування», а саме «Туристичне обслуговування». Ключові слова: туризм, сфера обслуговування, туристичне обслуговування.
<i>Особливості програми</i>	Інтенсивна практико-орієнтована підготовка з посиленням вивченням іноземних мов та інформаційних технологій за професійним спрямуванням.
Придатність випускників освітньої програми до працевлаштування та подальшого навчання	
<i>Придатність до працевлаштування</i>	Робочі місця в державному та приватному секторах, на підприємствах будь-якої організаційно-правової форми, зокрема, на посадах молодших спеціалістів з туристичного обслуговування. Молодший спеціаліст готується для діяльності у галузі туризму і культури. Випускники можуть працювати на посадах: фахівець з туристичного обслуговування; організатор подорожей (екскурсій); фахівець з розвитку сільського туризму; фахівець із туристичної безпеки; інструктор оздоровчо-спортивного туризму (за видами туризму) фахівець із спеціалізованого обслуговування; агент з організації туризму; офісний службовець (з організації подорожей) тощо.
<i>Подальше навчання</i>	За освітніми програмами першого рівня вищої освіти галузі знань 24 «Сфера обслуговування».
Викладання та оцінювання	
<i>Викладання та навчання</i>	Проблемно-орієнтоване навчання, ініціативне самонавчання. Освітня програма включає лекційні, семінарські, практичні, індивідуальні заняття. Особлива увага приділяється самостійній роботі студентів, дослідницькій діяльності.
<i>Оцінювання</i>	Поточний контроль, модульний, підсумковий контроль, екзамени, диференційовані заліки, усні презентації, захист курсової роботи, практичні покази, захист звіту з різних видів практик, комплексний кваліфікаційний іспит.
Програмні компетентності	
<i>Інтегральна Компетентність (ІК)</i>	Здатність розв'язувати базові завдання та практичні проблеми під час професійної діяльності у галузі туризму, що передбачає застосування фахових теорій та методів і характеризується комплексністю та невизначеністю умов.

<p><i>Загальні компетентності (ЗК)</i></p>	<p>ЗК1. Базові знання фундаментальних наук в обсязі, необхідному для освоєння загально-професійних дисциплін.</p> <p>ЗК2. Базові знання в галузі туризму, необхідні для освоєння професійно-орієнтованих дисциплін.</p> <p>ЗК3. Базові знання про основи філософії та соціології, культурології, що сприяють розвитку загальної культури й соціалізації особистості, визначенню етичних та моральних цінностей, знання економіки, розуміння основ правового розвитку держави та причиново-наслідкових зв'язків розвитку суспільства й уміння використовувати їх в професійній та соціокультурній діяльності.</p> <p>ЗК4. Здатність вчитися і оволодівати сучасними знаннями.</p> <p>ЗК5. Здатність здійснювати пошук, оброблення та аналіз інформації з різних джерел.</p> <p>ЗК6. Здатність застосовувати знання у практичних ситуаціях.</p> <p>ЗК7. Здатність використовувати навички інформаційних і комунікаційних технологій на практиці.</p> <p>ЗК8. Здатність до аналізу та синтезу.</p> <p>ЗК9. Здатність бути критичним і самокритичним. Здатність працювати як індивідуально, так і в команді.</p> <p>ЗК10. Здатність спілкуватися з представниками інших професійних груп різного рівня.</p> <p>ЗК11. Навички здійснення безпечної діяльності.</p> <p>ЗК12. Здатність діяти на основі етичних міркувань (мотивів).</p> <p>ЗК13. Здатність спілкуватися державною мовою як усно, так і письмово.</p> <p>ЗК14. Потенціал до подальшого навчання.</p> <p>ЗК15. Відповідальність за якість роботи, яка виконується.</p>
<p><i>Фахові компетентності (ФК)</i></p>	<p>ФК1. Базові знання понятійно-категоріального апарату у сфері туризму, розуміння сутності його закономірностей та ролі його основних принципів.</p> <p>ФК2. Знання і розуміння сучасних соціокультурних процесів у туризмі, особливостей туристичної діяльності на національному та міжнародному рівнях.</p> <p>ФК3. Знання і розуміння технологій і процесів організації роботи сфери туристичного обслуговування.</p> <p>ФК4. Знання і розуміння ролі інформації та комунікацій в соціально-культурній діяльності.</p> <p>ФК5. Здатність вивчати інтереси та духовні запити всіх верств населення з метою вдосконалення діяльності.</p> <p>ФК6. Розуміння і орієнтація в специфіці правового забезпечення діяльності.</p>

	<p>ФК7. Здатність спілкуватися не лише державною, а й іноземними мовами за професійним спрямуванням як усно, так і письмово (уміння формулювати питання, аргументувати відповідь, навички ділового спілкування).</p> <p>ФК8. Здатність володіти прийомами та правилами поведінки ділового спілкування та професійного етикету.</p> <p>ФК9. Навички здійснення безпечної діяльності.</p>
Програмні результати навчання	
<i>Знання (ЗН)</i>	<p>ЗН1. Здатність продемонструвати знання і розуміння основних понять і термінів, сучасних концепцій, підходів, функцій, принципів, методів, що лежать в основі туристичної і соціокультурної діяльності.</p> <p>ЗН2. Здатність утверджувати ідеї громадської моралі, високої духовності та національної свідомості, шляхом впровадження туристично-краєзнавчої і науково-пошукової діяльності.</p> <p>ЗН3. Здатність продемонструвати знання основних законодавчих та нормативно-правових засад галузі культури і мистецтва.</p> <p>ЗН4. Здатність володіти базовими правовими та економічними знаннями в туристичній сфері.</p> <p>ЗН5. Здатність продемонструвати знання соціології, психології, педагогіки в організації роботи з різними віковими групами.</p> <p>ЗН6. Здатність продемонструвати знання основ ділового спілкування, методів управління конфліктами і шляхи їх вирішення, основних принципів та правил етики ділових відносин.</p> <p>ЗН7. Здатність продемонструвати знання історичних передумов формування туризму.</p> <p>ЗН8. Здатність продемонструвати знання з першої та другої іноземних мов за професійним спрямуванням.</p> <p>ЗН9. Здатність продемонструвати знання в прогнозуванні напрямків розвитку туризму та соціокультурної сфери на основі досліджень сучасних соціальних тенденцій та вивчення світового досвіду.</p> <p>ЗН10. Здатність продемонструвати навички реалізації туристичних проектів у сфері соціокультурної діяльності.</p>
	<p>УМ1. Застосовувати на практиці понятійно-категоріальний апарат туристичного напрямку та соціально-культурної діяльності.</p> <p>УМ2. Аналізувати структури, об'єкти і процеси туристичної галузі в соціокультурному просторі за визначеними критеріями, оцінювати і аргументувати проблеми та перспективи розвитку туризму в Україні та світі.</p>

<p><i>Уміння (УМ)</i></p>	<p>УМ3. Застосовувати комунікативні навички у професійній сфері та роботі з клієнтами, аналізувати виробничі ситуації та приймати рішення, спираючись на отриманні теоретичні і практичні знання отримані під час навчання, в наслідок чого раціонально використовувати наявні матеріальні, трудові, фінансові та інформаційні ресурси.</p> <p>УМ4. Розробляти і реалізовувати туристичні послуги і продукти.</p> <p>УМ5. Будувати міжособистісні відносини в діловій сфері з урахуванням мети спілкування і індивідуально-психологічних якостей; впроваджувати етичні норми та елементи культури в ділову розмову, демонструвати високу культуру поведінки; вирішувати конфлікти і вибирати правильну стратегію поведінки в конфліктній ситуації.</p> <p>УМ6. Аналізувати інформаційні розпорядчі та методичні документи на основі знань менеджменту, права, економіки та психології.</p> <p>УМ7. Застосовувати сучасні технології, методи, форми, засоби для організації дозвілля людей з особливими потребами, групами підвищеного ризику.</p> <p>УМ8. Продемонструвати володіння різними методиками технологій і організації туристичного обслуговування.</p> <p>УМ9. Продемонструвати розуміння основ безпечного здійснення професійної діяльності, самостійного застосування професійних знань та вмій у виробничих умовах.</p>
<p><i>Комунікація</i></p>	<ol style="list-style-type: none"> 1. Уміння спілкуватись, включаючи усну та письмову комунікацію українською мовою та іноземними мовами за професійним спрямуванням. 2. Здатність працювати з інформацією у тому числі в глобальних комп'ютерних мережах, використовувати інформаційні та комунікативні технології. 3. Здатність використання різноманітних методів, зокрема інформаційних технологій, для ефективного спілкування на професійному та соціальному рівнях.
<p><i>Автономія і відповідальність</i></p>	<ol style="list-style-type: none"> 1. Здатність адаптуватись до нових ситуацій та приймати рішення. 2. Здатність усвідомлювати необхідність навчання у продовж усього життя з метою поглиблення набутих та здобуття нових фахових знань. 3. Здатність відповідально ставитись до виконуваної роботи та досягати поставленої мети з дотриманням вимог з професійної етики. 4. Здатність демонструвати розуміння основних засад охорони праці та безпеки життєдіяльності та їх застосування.

Ресурсне забезпечення реалізації програми	
<i>Кадрове забезпечення</i>	До реалізації програми залучаються педагогічні працівники з вищою категорією, а також науково-педагогічні працівники з науковими ступенями та/або вченими званнями кафедр ДВНЗ «УжНУ» та висококваліфіковані спеціалісти в галузі туризму. З метою підвищення фахового рівня всі педагогічні та науково-педагогічні працівники один раз на п'ять років проходять стажування або курси підвищення кваліфікації.
<i>Матеріально-технічне забезпечення</i>	Забезпеченість навчальними приміщеннями, комп'ютерними робочими місцями з необмеженим відкритим доступом до Інтернет-мережі, мультимедійним обладнанням, що відповідає потребам освітнього процесу. Наявність необхідної соціально-побутової інфраструктура, кількості місць в гуртожитках.
<i>Інформаційне та навчально-методичне забезпечення</i>	офіційний веб-сайт www.college.uzhnu.edu.ua/ – містить інформацію про освітні програми, навчальну, методичну і виховну діяльність, структурні підрозділи, правила прийому, контакти; – необмежений доступ до мережі Інтернет; – бібліотека, читальний зал; – навчальні і робочі плани; – графіки навчального процесу – навчально-методичні комплекси дисциплін; – дидактичні матеріали для самостійної роботи студентів з дисциплін, програми практик.
Академічна мобільність	
<i>Національна кредитна мобільність</i>	(регламентується Постановою КМУ № 579 «Про затвердження Положення про порядок реалізації права на академічну мобільність» від 12 серпня 2015 року)
<i>Міжнародна кредитна мобільність</i>	Не передбачено

2. Розподіл змісту освітньо-професійної програми за групами освітніх компонент та циклами підготовки

№ з/п	Цикл підготовки	Обсяг навчального навантаження здобувача вищої освіти (кредитів / %)*		
		Обов'язкові компоненти освітньо-професійної програми	Вибіркові компоненти освітньо-професійної програми	Всього за весь термін навчання
1	Цикл загальної підготовки	45,5/30,3	7,5/5	53/35,3
2	Цикл професійної підготовки	60/40	37/24,7	97/64,7
Всього за весь термін навчання		105,5/70,3	44,5/29,7	150/100

3. Перелік компонент освітньо-професійної програми

Код н/д	Компоненти освітньої програми (навчальні дисципліни, курсові роботи, практики, ДЕК)	Кількість кредитів ЄКТС	Форма підсумкового контролю
1	2	3	4
1. Обов'язкові компоненти ОПП			
<i>1.1. Цикл загальної підготовки</i>			
301	Основи філософських знань	2	екзамен
302	Історія України	1,5	екзамен
303	Українська мова (за проф. спрям.)	1,5	екзамен
304	Історія української культури	1,5	екзамен
305	Основи психології	1,5	екзамен
306	Соціологія	1,5	залік
307	Основи правознавства	1,5	залік
308	Етика і естетика	1,5	залік
309	Іноземна мова (за проф. спрям.)	6	екзамен
3010	Друга іноземна мова (за проф. спрям.)	4,5	залік
3011	Фізичне виховання	4,5	залік
3012	Вища математика	3	залік
3013	Економічна теорія	1,5	залік
3014	Безпека життєдіяльності	1,5	залік
3015	Екологія	1,5	залік
3016	Основи охорони праці	1,5	екзамен
3017	Інформаційні системи та технології	6	екзамен
3018	Рекреаційна географія	3	екзамен
<i>1.2. Цикл дисциплін професійної та практичної підготовки</i>			
ПО19	Технологія і організація туристичного обслуговування	6	екзамен
ПО20	Туристичне краєзнавство	1,5	екзамен
ПО21	Організація екскурсійного обслуговування	3	залік
ПО22	Правове регулювання в туристській діяльності	1,5	екзамен
ПО23	Економіка підприємства	3	екзамен
ПО24	Основи менеджменту	3	екзамен
ПО25	Основи маркетингу	3	залік
ПО26	Організація готельного обслуговування	3	залік
ПО27	Організація ресторанного обслуговування	1,5	залік
ПО28	Охорона праці в галузі	1,5	екзамен
ПО29	Географія туризму	3	екзамен
ПО30	Навчальна практика	1,5	залік
ПО31	Виробнича практика	28,5	залік
Загальний обсяг обов'язкових компонент		105,5	

2. Вибіркові компоненти ОПП			
2.1. Цикл дисциплін загальної підготовки			
ЗВ1	Історія туризму	1,5	залік
ЗВ2	Основи музеєзнавства	1,5	залік
ЗВ3	Туристичне країнознавство	3	екзамен
ЗВ4	Статистика	1,5	залік
2.2. Цикл дисциплін професійної підготовки			
ПВ5	Вступ до спеціальності	1,5	залік
ПВ6	Сучасні різновиди туризму	2	екзамен
ПВ7	Страховання в туризмі	1,5	залік
ПВ8	Екологічний туризм і агротуризм	3	залік
ПВ9	Організація і методика спортивної туристичної роботи	2	залік
ПВ10	Туристичні і рекреаційні ресурси Закарпаття	3	залік
ПВ11	Організація рекреаційних послуг	3	залік
ПВ12	Релігійний туризм і паломництво	1,5	залік
ПВ13	Іноземна мова (англ.) туристичної індустрії	6	екзамен
ПВ14	Друга іноземна мова туристичної індустрії	6	залік
ПВ15	Професійний етикет	1,5	залік
ПВ16	Ціноутворення в туризмі	1,5	залік
ПВ17	Організація транспортного обслуговування	1,5	залік
ПВ18	Бухгалтерський облік	1,5	залік
ПВ19	Безпека туризму	1,5	залік
Загальний обсяг вибірових компонент		44,5	
ЗАГАЛЬНИЙ ОБСЯГ ОСВІТНЬО-ПРОФЕСІЙНОЇ ПРОГРАМИ		150	

4. Структурно-логічна схема освітньої програми

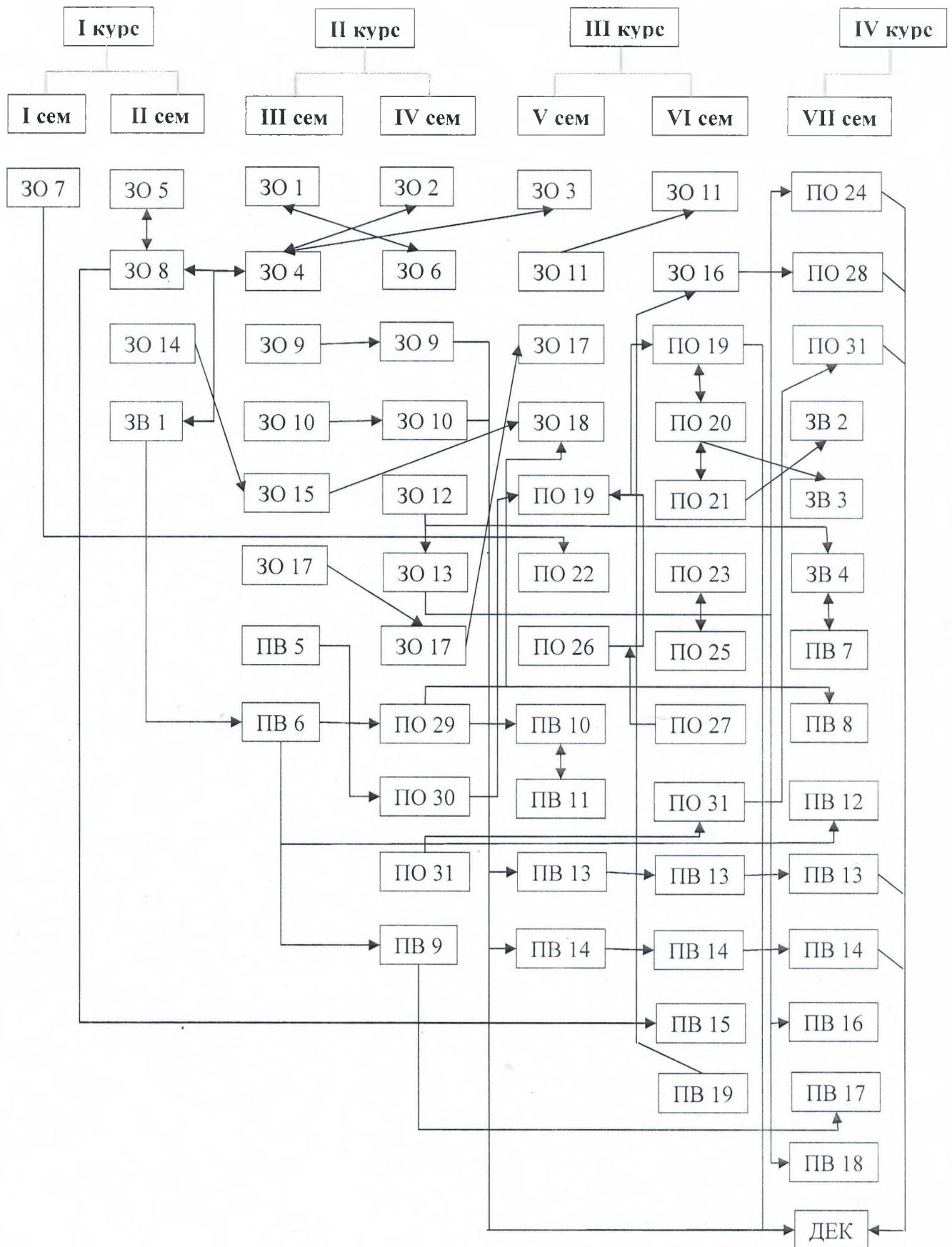

5. Форма атестації здобувачів освітньо-кваліфікаційного рівня «молодший спеціаліст»

Завершальним етапом навчання студентів зі спеціальності 242 «Туризм» є державна атестація.

Державна атестація здобувачів вищої освіти – це встановлення відповідності рівня та обсягу знань, умінь та компетентностей здобувача вищої освіти, який навчається за освітньою програмою, вимогам стандартів вищої освіти.

У процесі державної атестації застосовуються такі методи комплексної діагностики: складання комплексного кваліфікаційного державного екзамену та державного іспиту з іноземної мови (за професійним спрямуванням).

Атестація здійснюється відкрито і публічно. Вона проводиться після закінчення підготовки на певному ступені з метою оцінки знань та фактичної підготовленості до роботи за фахом відповідно до вимог освітньо-професійної програми.

Державну атестацію на рівні молодшого спеціаліста здійснює державна екзаменаційна комісія. До складання кваліфікаційного екзамену допускаються студенти, які виконали всі вимоги навчального плану. Кваліфікаційний екзамен проводиться як комплексна перевірка знань студентів професійно-орієнтованої теоретичної підготовки за білетами, складеними у повній відповідності до програми підсумкової атестації.

Екзаменаційний білет для проведення кваліфікаційного екзамену включає в себе теоретичний блок та практичне завдання. Теоретичний блок містить питання з затвердженої програми комплексного державного екзамену за фахом. Практичне завдання включає тестовий блок з дисципліни «Географія туризму» і визначає базовий рівень знань та вмінь застосовувати теоретичні знання практично.

Завданням державного екзамену з іноземної мови за професійним спрямуванням є визначення рівня мовної і мовленнєвої компетенцій на основі володіння лексико-граматичним матеріалом, вміння вести діалог та висловлюватись на задану тему, використовувати професійну лексику.

За результатами успішного складання державного екзамену державна екзаменаційна комісія приймає рішення про присвоєння кваліфікації фахівець з туристичного обслуговування і про видачу випускнику диплома державного зразка.

6. Матриця відповідності програмних компетентностей навчальним компонентам (за обов'язковими компонентами)

	ЗО 1	ЗО 2	ЗО 3	ЗО 4	ЗО 5	ЗО 6	ЗО 7	ЗО 8	ЗО 9	ЗО 10	ЗО 11	ЗО 12	ЗО 13	ЗО 14	ЗО 15	ЗО 16	ЗО 17	ЗО 18	ПО 19	ПО 20	ПО 21	ПО 22	ПО 23	ПО 24	ПО 25	ПО 26	ПО 27	ПО 28	ПО 29	ПО 30	ПО 31
ІК	*			*					*	*	*	*	*		*			*	*	*	*	*		*	*	*	*	*	*	*	*
ЗК1	*	*				*			*	*	*	*	*	*	*	*	*	*	*	*	*	*	*	*	*	*	*	*	*	*	*
ЗК2	*	*		*		*			*	*		*	*	*	*	*	*	*	*	*	*	*	*	*	*	*	*	*	*	*	*
ЗК3									*		*	*		*	*	*	*	*	*	*	*	*	*	*	*	*	*	*	*	*	*
ЗК4	*	*				*			*		*			*	*	*	*	*	*	*			*	*	*	*	*	*	*	*	*
ЗК5											*							*	*		*	*	*	*	*	*	*	*	*	*	*
ЗК6											*		*					*	*	*	*	*	*	*	*	*	*	*	*	*	*
ЗК7						*			*	*		*						*	*	*	*	*	*	*	*	*	*	*	*	*	*
ЗК8		*	*	*	*		*					*			*	*		*	*	*	*	*	*	*	*	*	*	*	*	*	*
ЗК9			*	*	*		*	*					*		*	*	*	*	*	*	*	*	*	*	*	*	*	*	*	*	*
ЗК10			*		*		*	*	*				*		*		*	*	*	*	*	*	*	*	*	*	*	*	*	*	*
ЗК11			*		*		*	*			*				*		*	*	*	*	*	*	*	*	*	*	*	*	*	*	*
ЗК12	*	*				*			*	*	*	*	*	*	*	*	*	*	*	*	*	*	*	*	*	*	*	*	*	*	*
ЗК13	*	*		*		*			*	*		*	*	*	*	*	*	*	*	*	*	*	*	*	*	*	*	*	*	*	*
ЗК14									*		*	*		*	*	*	*	*	*	*	*	*	*	*	*	*	*	*	*	*	*
ЗК15			*	*	*		*	*					*		*	*	*	*	*	*	*	*	*	*	*	*	*	*	*	*	*
ФК1											*							*	*	*	*	*	*	*	*	*	*	*	*	*	*
ФК2											*							*	*	*	*	*	*	*	*	*	*	*	*	*	*
ФК3								*										*	*	*	*	*	*	*	*	*	*	*	*	*	*
ФК4											*							*	*	*	*	*	*	*	*	*	*	*	*	*	*
ФК5										*							*	*	*	*	*	*	*	*	*	*	*	*	*	*	*
ФК6			*		*			*		*				*	*	*	*	*	*	*	*	*	*	*	*	*	*	*	*	*	*
ФК7				*							*						*	*	*	*	*	*	*	*	*	*	*	*	*	*	*
ФК8								*		*		*	*			*	*	*	*	*	*	*	*	*	*	*	*	*	*	*	*
ФК9						*		*		*						*	*	*	*	*	*	*	*	*	*	*	*	*	*	*	*

6.1 Матриця відповідності програмних компетентностей навчальним компонентам (за вибілковими компонентами)

	ЗВ1	ЗВ2	ЗВ3	ЗВ4	ПВ5	ПВ6	ПВ7	ПВ8	ПВ9	ПВ10	ПВ11	ПВ12	ПВ13	ПВ14	ПВ15	ПВ16	ПВ17	ПВ18	ПВ19
ІК	*	*				*	*	*	*	*		*	*		*	*	*	*	*
ЗК1	*	*	*	*	*	*	*	*	*	*	*	*	*	*	*	*	*	*	*
ЗК2	*	*	*	*	*	*	*	*	*	*	*	*	*	*	*	*	*	*	*
ЗК3	*	*	*	*	*	*	*	*	*	*	*	*	*	*	*	*	*	*	*
ЗК4	*	*	*	*	*	*	*	*	*	*	*	*	*	*	*	*	*	*	*
ЗК5	*	*	*	*	*	*	*	*	*	*	*	*	*	*	*	*	*	*	*
ЗК6	*	*	*	*	*	*	*	*	*			*	*	*	*	*	*	*	*
ЗК7	*	*	*	*		*		*	*	*		*	*		*		*	*	*
ЗК8	*	*	*	*	*	*		*	*	*	*	*	*	*	*		*	*	*
ЗК9	*	*	*	*	*	*		*	*	*	*	*	*	*	*		*	*	*
ЗК10	*	*	*	*	*	*		*	*	*		*	*	*	*		*	*	*
ЗК11	*	*	*	*	*	*		*	*	*	*	*	*	*	*		*	*	*
ЗК12	*	*	*	*	*	*	*	*	*			*	*	*	*	*	*	*	*
ЗК13	*	*	*	*		*		*	*	*		*	*		*		*	*	*
ЗК14	*	*	*	*	*	*		*	*	*	*	*	*	*	*		*	*	*
ЗК15	*	*	*	*	*	*		*	*	*	*	*	*	*	*		*	*	*
ФК1					*	*	*		*		*	*	*	*	*	*		*	*
ФК2					*	*	*		*		*	*	*	*	*	*		*	*
ФК3	*	*	*	*	*	*	*	*	*	*	*	*	*	*	*	*	*	*	*
ФК4					*	*	*		*			*	*	*	*	*		*	*
ФК5					*	*	*	*	*			*	*	*	*	*	*	*	*
ФК6					*	*	*		*	*		*	*	*	*	*		*	*
ФК7	*	*	*	*	*	*	*	*	*		*	*	*	*	*	*	*	*	*
ФК8					*	*	*	*	*			*	*		*	*	*	*	*
ФК9					*	*	*	*	*			*	*		*	*	*	*	*

**7. МАТРИЦЯ ЗАБЕЗПЕЧЕННЯ ПРОГРАМНИХ РЕЗУЛЬТАТІВ НАВЧАННЯ (ПРН) КОМПОНЕНТАМИ
ОСВІТНЬО-ПРОФЕСІЙНОЇ ПРОГРАМИ (за обов'язковими компонентами)**

	ЗО 1	ЗО 2	ЗО 3	ЗО 4	ЗО 5	ЗО 6	ЗО 7	ЗО 8	ЗО 9	ЗО 10	ЗО 11	ЗО 12	ЗО 13	ЗО 14	ЗО 15	ЗО 16	ЗО 17	ЗО 18	ПО 19	ПО 20	ПО 21	ПО 22	ПО 23	ПО 24	ПО 25	ПО 26	ПО 27	ПО 28	ПО 29	ПО 30	ПО 31	
ЗН1		*		*					*	*	*	*	*		*			*	*	*	*	*	*	*	*	*	*	*	*	*	*	
ЗН2		*				*			*	*	*	*	*	*	*	*	*	*	*	*	*	*	*	*	*	*	*	*	*	*	*	
ЗН3									*		*	*		*	*	*	*	*	*		*		*	*	*	*		*		*	*	
ЗН4		*				*			*		*			*	*	*	*	*	*			*	*	*	*	*			*	*	*	
ЗН5											*							*	*		*	*		*	*	*		*	*		*	
ЗН6	*	*						*			*		*					*	*	*	*	*		*			*	*	*		*	
ЗН7		*	*	*	*	*	*		*	*	*	*	*	*	*	*	*	*	*	*	*	*	*	*	*	*	*	*	*	*	*	*
ЗН8									*		*	*		*	*	*	*	*	*		*		*	*	*	*		*		*	*	
ЗН9		*				*			*		*			*	*	*	*	*	*			*	*	*	*	*			*	*	*	
ЗН10											*							*	*		*	*		*	*	*		*	*		*	
УМ1											*							*	*	*	*		*	*				*		*	*	
УМ2											*							*	*	*			*	*		*				*	*	
УМ3								*										*	*	*	*	*	*	*		*		*	*	*	*	
УМ4												*							*				*	*		*				*	*	
УМ5	*	*	*	*	*	*	*		*	*	*	*	*	*	*	*	*	*	*	*	*	*	*	*	*	*	*	*	*	*	*	*
УМ6			*		*				*		*				*	*		*		*	*			*	*	*		*			*	
УМ7				*								*						*	*	*	*			*	*	*	*	*			*	
УМ8		*							*			*	*			*	*			*	*			*	*	*	*	*			*	
УМ9			*		*				*		*				*	*		*		*	*			*	*	*	*	*			*	

**7.1. МАТРИЦЯ ЗАБЕЗПЕЧЕННЯ ПРОГРАМНИХ РЕЗУЛЬТАТІВ НАВЧАННЯ (ПРН) КОМПОНЕНТАМИ
ОСВІТНЬО-ПРОФЕСІЙНОЇ ПРОГРАМИ (за вибірковими компонентами)**

	ЗВ1	ЗВ2	ЗВ3	ЗВ4	ПВ5	ПВ6	ПВ7	ПВ8	ПВ9	ПВ10	ПВ11	ПВ12	ПВ13	ПВ14	ПВ15	ПВ16	ПВ17	ПВ18	ПВ19	
ЗН1	*	*	*	*	*	*	*	*	*	*	*	*	*	*	*	*	*	*	*	*
ЗН2	*	*	*	*	*	*	*	*	*	*	*	*	*	*	*	*	*	*	*	*
ЗН3	*	*			*	*	*	*	*	*	*	*	*	*	*	*	*	*	*	*
ЗН4	*	*			*	*	*	*	*	*	*	*	*	*	*	*	*	*	*	*
ЗН5	*	*			*	*	*	*	*	*	*	*	*	*	*	*	*	*	*	*
ЗН6	*	*	*	*	*	*	*	*	*	*	*	*	*	*	*	*	*	*	*	*
ЗН7	*	*	*	*	*	*	*	*	*	*	*	*	*	*	*	*	*	*	*	*
ЗН8	*	*			*	*	*	*	*	*	*	*	*	*	*	*	*	*	*	*
ЗН9	*	*			*	*	*	*	*	*	*	*	*	*	*	*	*	*	*	*
ЗН10	*	*	*	*	*	*	*	*	*	*	*	*	*	*	*	*	*	*	*	*
УМ1					*	*	*		*	*	*	*	*	*	*		*	*	*	*
УМ2					*	*	*		*		*	*	*	*	*		*		*	*
УМ3	*	*				*	*		*			*	*	*	*		*			
УМ4						*	*	*	*	*	*	*	*	*	*	*	*	*	*	*
УМ5	*	*	*	*	*	*	*	*	*	*	*	*	*	*	*	*	*	*	*	*
УМ6	*	*	*	*	*	*	*	*	*	*	*	*	*	*	*	*	*	*	*	*
УМ7	*	*			*	*	*		*			*	*	*	*		*			
УМ8	*	*			*	*	*	*	*	*	*	*	*	*	*	*	*	*	*	*
УМ9	*	*			*	*	*	*	*	*	*	*	*	*	*	*	*	*	*	*